

INSTRUKCJA UŻYTKOWANIA

SŁUPOŁAZY TYPU D20 i D30

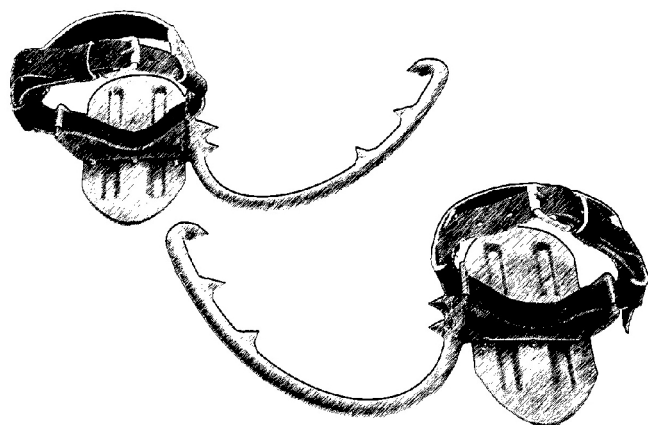

PROTEKT®

ul. Starorudzka 9
93-403 Łódź

tel.: (+48 42) 680 20 83

fax: (+48 42) 680 20 93

www.protekt.com.pl

INSTRUKCJA UŻYTKOWANIA

SŁUPOŁAZY TYPU D20 i D30

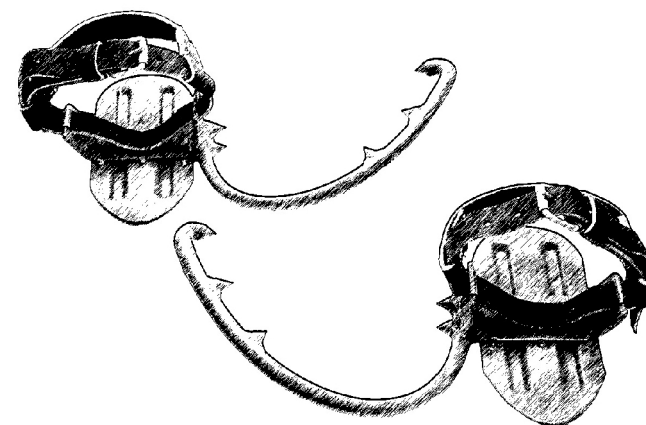

PROTEKT®

ul. Starorudzka 9
93-403 Łódź

tel.: (+48 42) 680 20 83

fax: (+48 42) 680 20 93

www.protekt.com.pl

1. PRZEZNACZENIE

Słupolazy typu D20 są przeznaczone do wchodzenia na słup drewniany oraz schodzenia ze słupa o średnicy do 200 mm.

Słupolazy typu D30 są przeznaczone do wchodzenia na słup drewniany oraz schodzenia ze słupa o średnicy od 200 mm do 275 mm.

2. BUDOWA

- 1) Chwytek
- 2) Stopa
- 3) Strzemię
- 4) Pasek dwuczęściowy
- 5) Kolce
- 6) Znakowanie:

PROTEKT D 20 - oznaczenie producenta i typu słupolazów

PN- E - 55000 - norma, z którą zgodne są słupolazy

10/2008 - miesiąc/rok produkcji słupolazów

numer seryjny: xxx xxx - numer seryjny słupolazów

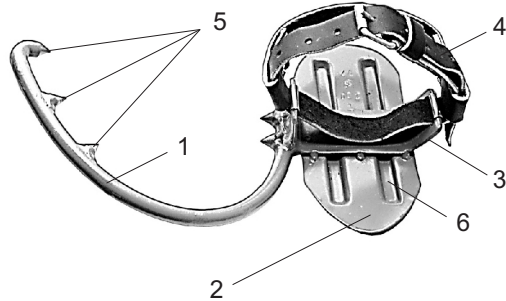

3. SPOSÓB MOCOWANIA SŁUPOLAZÓW DO NÓG ORAZ ZAŁOŻENIE SZELEK BEZPIECZEŃSTWA I HEŁMU OCHRONNEGO.

Rozpiąć przy słupolazach sprzączki. Postawić nogę obutą w trzewik na stopie słupolaza tak by: strzemię słupolaza znalazło się przy obcasie, a chwytek był zwrócony do wewnętrznej strony stopy. W takim położeniu mocno naciągnąć i zapiąć paski.

Założyć szelki bezpieczeństwa z pasem do pracy w podparciu. Hełm ochronny założyć na głowę i zapiąć pasek pod brodę. W razie konieczności należy zastosować urządzenie do ochrony przed upadkiem z wysokości zgodnie z EN 363.

4. SPOSÓB WCHODZENIA NA SŁUP

Opasać linką bezpieczeństwa słup i zapiąć do pasa. Wchodząc należy założyć chwytek słupolaza jednej nogi na siup i wbić mocno kolce. Przenieść ciężar ciała w górę i wbić kolce drugiego chwytaka nad chwytakiem pierwszym. Czynności te powtarzać wspinając się na potrzebną wysokość.

Zejsście ze słupa wykonać w odwrotnej kolejności. Linkę bezpieczeństwa odpiąć od słupa dopiero gdy będziemy stali na ziemi.

5. KONSERWACJA

Po skończonej pracy słupolazy należy oczyścić z ziemi i innych zanieczyszczeń.

Skontrolować ich stan. Paski jeżeli zamokły suszyć w temperaturze pokojowej nie dopuszczając do rozeschnięcia i spękania.

Słupolazy należy przechowywać w pomieszczeniu suchym, przewiewnym nie zawierającym wyziewów żrących.

6. WARUNKI BEZPIECZEŃSTWA

1. Słupolazy mogą być użytkowane przez osoby przeszkolone w zakresie prac na wysokości.
2. Słupolazy można stosować tylko z dodatkowym zabezpieczeniem przed obsunięciem lub upadkiem z wysokości (pas do pracy w podparciu z linką opasującą drzewo, szelki bezpieczeństwa z urządzeniem chroniącym przed upadkiem z wysokości).
3. Przed każdorazowym użyciem słupolazów należy zwrócić szczególną uwagę na stan techniczny elementów gumowych i pasków skórzanych.
4. Elementy gumowe i paski skórzane zużyte lub uszkodzone należy wymienić na nowe pochodzące od producenta słupolazów.
5. Użytkowane słupolazy zaleca się poddawać raz w roku szczegółowym oględzinom. W przypadku stwierdzenia odkształceń lub pęknięć elementów łączonych słupolazy należy wycofać z eksploatacji.
6. Słupolazy należy przechowywać w warunkach pozbawionych wilgoci i wyziewów żrących.
7. Słupolazy mogą być stosowane wyłącznie przez osoby o wadze do 130 kg.

1. PRZEZNACZENIE

Słupolazy typu D20 są przeznaczone do wchodzenia na słup drewniany oraz schodzenia ze słupa o średnicy do 200 mm.

Słupolazy typu D30 są przeznaczone do wchodzenia na słup drewniany oraz schodzenia ze słupa o średnicy od 200 mm do 275 mm.

2. BUDOWA

- 1) Chwytek
- 2) Stopa
- 3) Strzemię
- 4) Pasek dwuczęściowy
- 5) Kolce
- 6) Znakowanie:

PROTEKT D 20 - oznaczenie producenta i typu słupolazów

PN- E - 55000 - norma, z którą zgodne są słupolazy

10/2008 - miesiąc/rok produkcji słupolazów

numer seryjny: xxx xxx - numer seryjny słupolazów

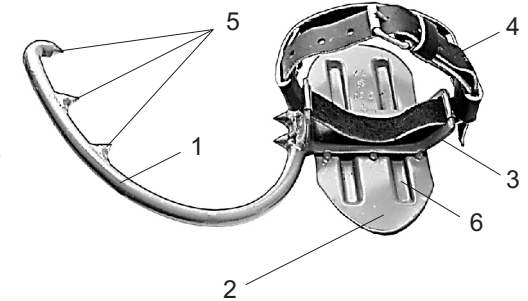

3. SPOSÓB MOCOWANIA SŁUPOLAZÓW DO NÓG ORAZ ZAŁOŻENIE SZELEK BEZPIECZEŃSTWA I HEŁMU OCHRONNEGO.

Rozpiąć przy słupolazach sprzączki. Postawić nogę obutą w trzewik na stopie słupolaza tak by: strzemię słupolaza znalazło się przy obcasie, a chwytek był zwrócony do wewnętrznej strony stopy. W takim położeniu mocno naciągnąć i zapiąć paski.

Założyć szelki bezpieczeństwa z pasem do pracy w podparciu. Hełm ochronny założyć na głowę i zapiąć pasek pod brodę. W razie konieczności należy zastosować urządzenie do ochrony przed upadkiem z wysokości zgodnie z EN 363.

4. SPOSÓB WCHODZENIA NA SŁUP

Opasać linką bezpieczeństwa słup i zapiąć do pasa. Wchodząc należy założyć chwytek słupolaza jednej nogi na siup i wbić mocno kolce. Przenieść ciężar ciała w górę i wbić kolce drugiego chwytaka nad chwytakiem pierwszym. Czynności te powtarzać wspinając się na potrzebną wysokość.

Zejsście ze słupa wykonać w odwrotnej kolejności. Linkę bezpieczeństwa odpiąć od słupa dopiero gdy będziemy stali na ziemi.

5. KONSERWACJA

Po skończonej pracy słupolazy należy oczyścić z ziemi i innych zanieczyszczeń.

Skontrolować ich stan. Paski jeżeli zamokły suszyć w temperaturze pokojowej nie dopuszczając do rozeschnięcia i spękania.

Słupolazy należy przechowywać w pomieszczeniu suchym, przewiewnym nie zawierającym wyziewów żrących.

6. WARUNKI BEZPIECZEŃSTWA

1. Słupolazy mogą być użytkowane przez osoby przeszkolone w zakresie prac na wysokości.
2. Słupolazy można stosować tylko z dodatkowym zabezpieczeniem przed obsunięciem lub upadkiem z wysokości (pas do pracy w podparciu z linką opasującą drzewo, szelki bezpieczeństwa z urządzeniem chroniącym przed upadkiem z wysokości).
3. Przed każdorazowym użyciem słupolazów należy zwrócić szczególną uwagę na stan techniczny elementów gumowych i pasków skórzanych.
4. Elementy gumowe i paski skórzane zużyte lub uszkodzone należy wymienić na nowe pochodzące od producenta słupolazów.
5. Użytkowane słupolazy zaleca się poddawać raz w roku szczegółowym oględzinom. W przypadku stwierdzenia odkształceń lub pęknięć elementów łączonych słupolazy należy wycofać z eksploatacji.
6. Słupolazy należy przechowywać w warunkach pozbawionych wilgoci i wyziewów żrących.
7. Słupolazy mogą być stosowane wyłącznie przez osoby o wadze do 130 kg.